

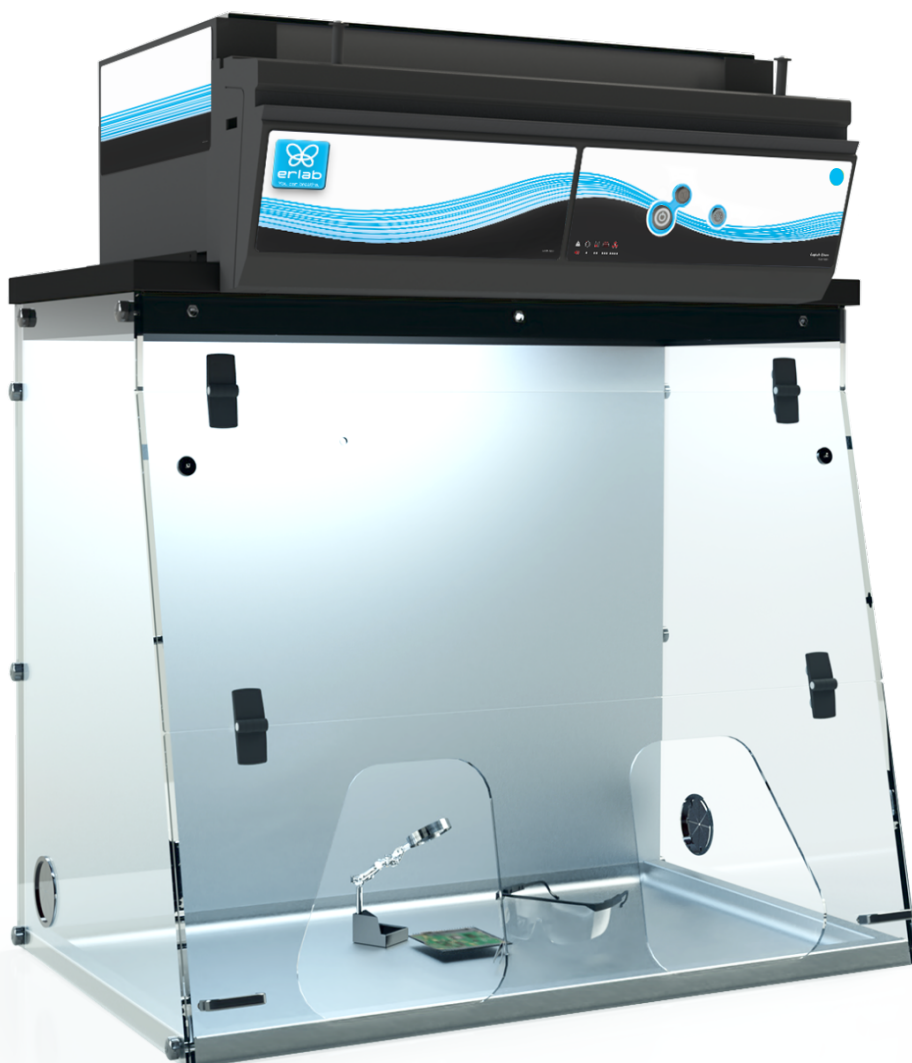

Fiche produit

Captair Flow 391 Smart

Enceinte à empoussièremement contrôlé mobile et sans raccordement



1P

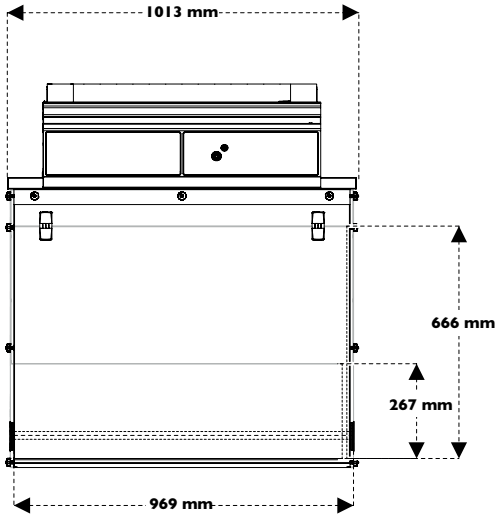

1C1P

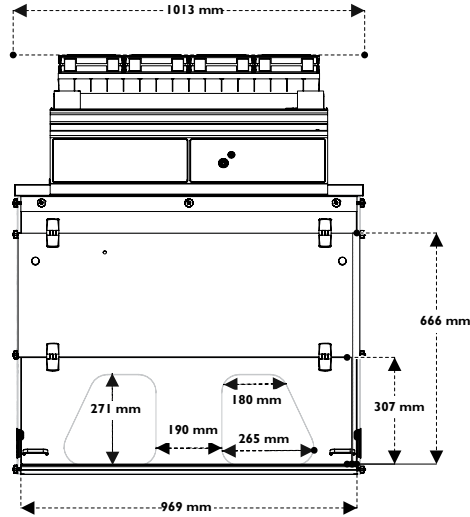

1P / 1C1P

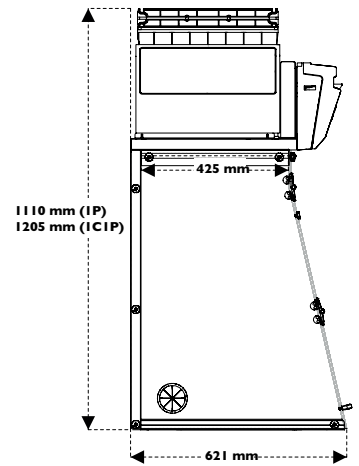

Ajouter 150 mm entre le dernier filtre et le plafond pour permettre une bonne recirculation de l'air et l'échange aisé des filtres.

Plans de travail à bac de rétention intégré

Trespa® Top Lab^{PLUS}

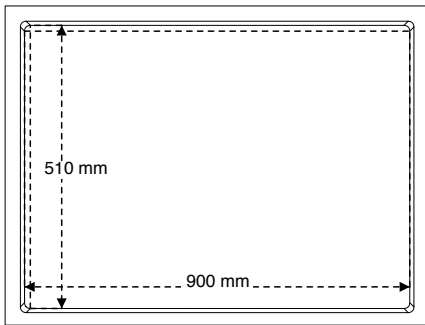

Inox 304 L

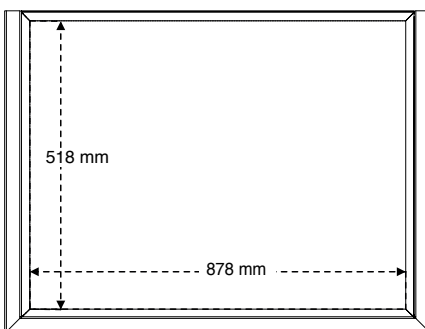

Benchcap : Meuble support fixe

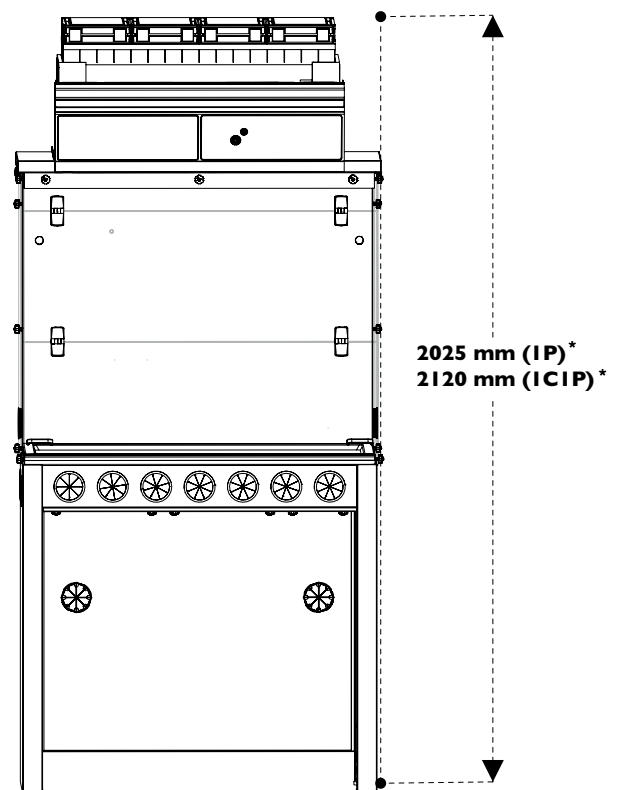

*Pour Mobicap : Meuble support roulant, déduire 27 mm.

FILTRATION TECHNOLOGY



Notre colonne de filtration peut être configuré pour vos manipulations spécifiques.

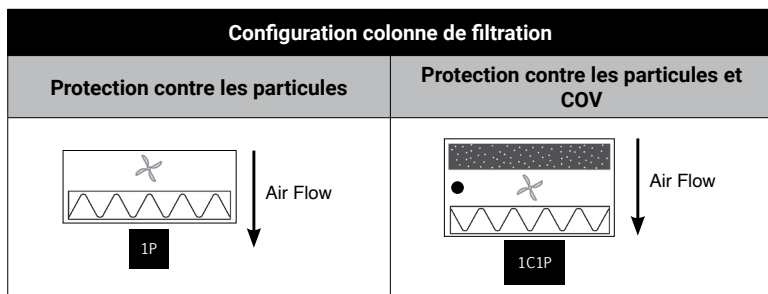

Types de filtres disponibles :



Filtration particulaire pour poudres



Filtration carbone pour gaz et vapeurs

 **Ventilation** ● **Molécode** : Système de détection automatique de défaut de filtration

Modèle

	1P	1C1P
Conformité aux normes	NF EN 61010 – Marquage UE – EN 1822 : 1998 (Filtres HEPA H14 & ULPA U16) Qualité de l'air dans l'enceinte : Classe ISO 5 selon la norme EN ISO 14644-1	
Tension/Fréquence	110-230 V / 50-60 Hz	
Vitesse d'air	0,35 m/s / 69 fpm	
Débit d'air	345 m ³ /h / 203 CFM	150 m ³ /h / 88 CFM
Consommation électrique	55 W	40 W
Niveau sonore	62 dBA	52 dBA
Panneaux latéraux et façades	Acrylique résistant aux produits chimiques	
Structure	Acier électro-zingué résistant à la corrosion revêtu de polymère antiacide	
Module de filtration	Polypropylène	

Filtration

Filtre à particules (1P)	HEPA H14 : Filtration des particules de diamètre supérieur à 0,1 µm avec une efficacité de 99,995 % selon la méthode MPPS définie dans la norme EN 1822-1 ULPA U16 : Filtration des particules de diamètre supérieur à 0,1 µm avec une efficacité de 99,99995 % selon la méthode MPPS définie dans la norme EN 1822-1
Filtre moléculaire (1C) (optionnel)	L'ajout d'un filtre carbone en amont du module de ventilation permet de protéger vos échantillons contre les COV. Filtre AS : Pour les vapeurs organiques
Préfiltre particulaire	Protège les filtres à particules de la poussière contenue dans l'environnement du laboratoire (uniquement pour la version 1P)

Équipements

Plan de travail	Acier inoxydable 304 L / TRESPA® Top Lab ^{PLUS}
Éclairage interne	LED – IP 44 – 6000 K
	850 lux
Monitoring	Contrôle en temps réel des paramètres de sécurité
Suivi des conditions ambiantes de manipulation	Compteur de particules
Connectivité	Connexion par câble RJ45 pour afficher et modifier les paramètres de la hotte (câble inclus)
Anémomètre	Surveillance du colmatage du préfiltre / filtre particulaire
Opércules	Pour l'introduction des énergies électriques et/ou hydrauliques dans l'enceinte – 2 par unité
Éclairage au plafond	Bouton d'éclairage ON/OFF

Accessoires

Meuble support	Roulant (Mobicap) ou Fixe (Benchcap)
Étagères	Étagère interne semi extractible en métal (seulement pour Benchcap)
Molécode S	Détection automatique de défaut de filtration du filtre moléculaire



Le laboratoire de Recherche et Développement ERLAB

À propos d'ERLAB

Depuis 1968, **ERLAB** est le spécialiste, l'inventeur et le leader mondial des **hottes à filtration zéro émission autonomes non raccordées de laboratoire** pour la manipulation en toute sécurité des produits chimiques.

1 La filtration ERLAB

Nous proposons des technologies de protection du personnel de laboratoire contre l'inhalation de produits chimiques. Grâce à des technologies de filtration sans cesse améliorées par **notre département Recherche et Développement depuis plus de 50 ans**. C'est d'ailleurs grâce à cette recherche et développement sans cesse améliorée qu'en 2009, nous avons inventé le label de technologie de filtration **ERLAB ABOVE** qui a fait ses preuves.

2 La norme AFNOR NF X15-211 : 2009

La technologie de filtration ERLAB est conforme à la **norme NF X15-211 : 2009**, la norme la plus exigeante de l'industrie en matière de filtration moléculaire, développée par un comité de scientifiques indépendants et de fabricants spécialisés.

Ce texte impose des critères de performance liés à :

- L'efficacité de filtration
- L'efficacité de confinement
- La vitesse d'air en façade
- La documentation : **chemical listing**

3 Le programme ESP

Un ensemble de 3 services inclus à l'achat de chaque appareil conçu pour assurer votre sécurité.



eValiQuest Analyse du risque – Détermination des besoins de protection – Détermination des besoins ergonomiques



ValiPass Installation certifiée – Manipulation en totale sécurité



ValiGuard Suivi permanent – Contrôle préventif et maintenance – Reconfiguration de l'appareil selon les besoins de protection – Évolution des manipulations

4 La technologie Flex

L'association des technologies de filtration moléculaire et particulaire permet de configurer un seul et même appareil aux besoins de protection des laboratoires. Cette innovation du laboratoire de R&D d'ERLAB offre une **flexibilité**, une **adaptabilité** et une **économie** sans précédent. Un seul et même appareil peut être reconfiguré dans le temps et être facilement réaffecté à d'autres applications.

5 La technologie Smart

La technologie Smart est un mode de communication **simple et innovant** pour plus de sécurité. Cette technologie indique par un signal lumineux et sonore, le niveau de protection de l'utilisateur. Les avantages de la technologie :

- 1 | **Pulsation lumineuse** : La communication en temps réel par **pulsation lumineuse à LED** alerte de manière intuitive l'utilisateur de l'état de fonctionnement de l'appareil.
- 2 | **Simplicité** : Une seule touche d'activation.
- 3 | **Système de détection** : Le système exclusif de détection contrôle en permanence l'état de performance de filtration.
- 4 | **Service embarqué** : Ce service permet d'accéder directement aux informations suivantes : **l'état, les réglages et l'historique** de votre appareil.

France
+33 (0) 2 32 09 55 80 | ventes@erlab.net

Germany
0800 330 47 31 | export.north@erlab.net

United States
+1 800-964-4434 | captairsales@erlab.com

United Kingdom
+44 (0) 1722 341 940 | export.north@erlab.net

China
+86 (0) 512 5781 4085 | sales.china@erlab.com.cn

Italy
+39 (0) 2 89 00 771 | export.south@erlab.net

Spain
+34 936 732 474 | export.south@erlab.net