



Ficha del producto

Captair Flow 321 Smart

Puesto de trabajo móvil de ambiente controlado



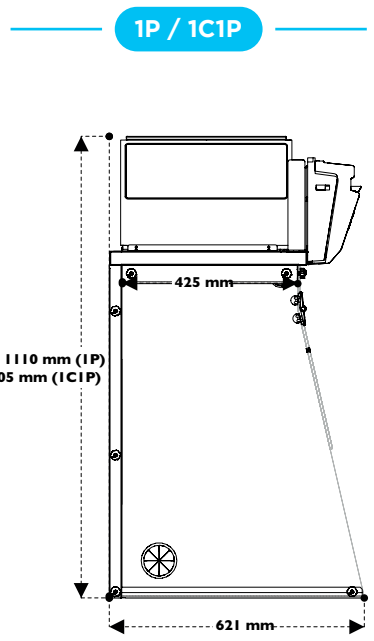
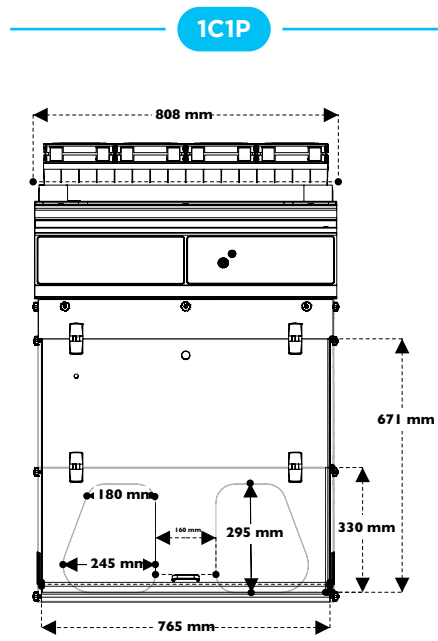
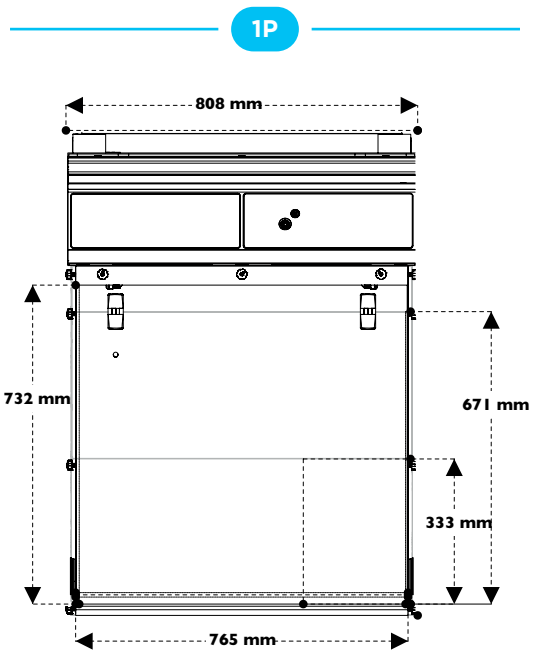

Añadir 150 mm entre el último filtro y el techo para permitir una buena recirculación del aire y el cambio fácil de los filtros.

Superficie de trabajo con bandeja de retención integrada

Trespa® Top Lab^{PLUS}

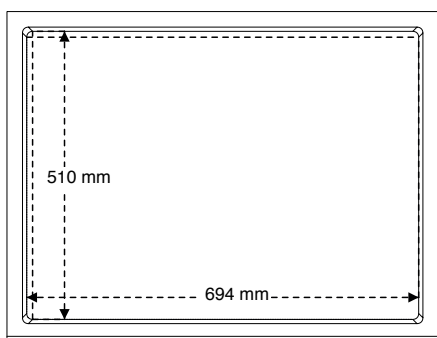

Inox 304 L

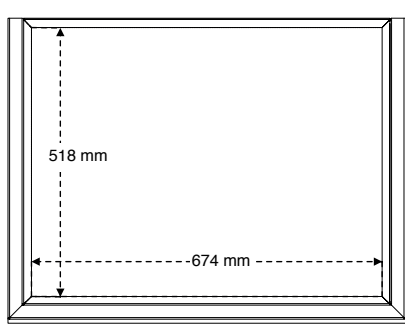

Benchcap: Mueble fijo

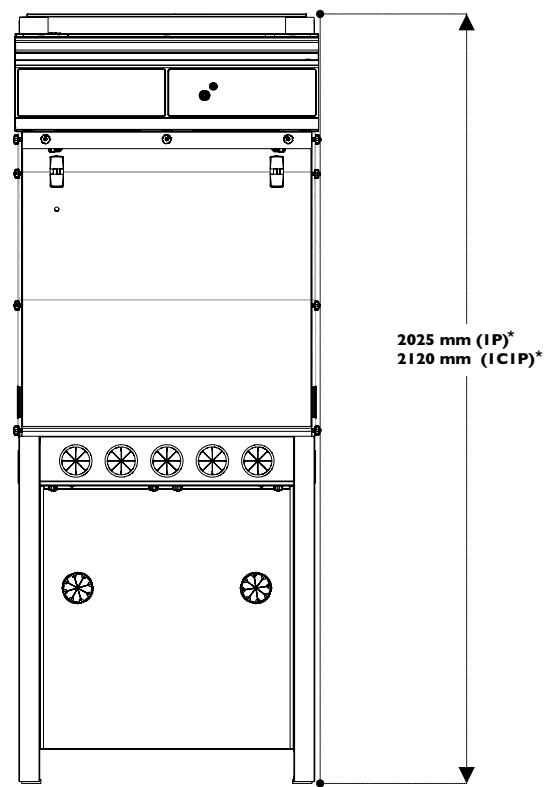

*Para Mobicap: mueble con ruedas, deducir 27 mm.

FILTRATION TECHNOLOGY



Nuestra columna de filtración puede configurarse para sus manipulaciones específicas.

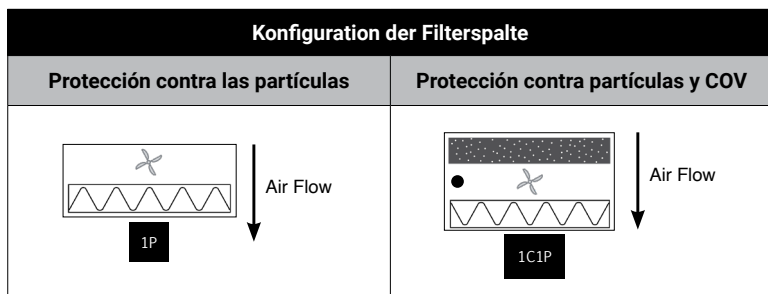

Tipo de filtros:



Filtro de partículas para polvos



Filtro de carbón activo para vapores COV

 **Ventilación** ● **Molecode:** Sensores para la detección de la defecto de filtración COV

Modelo

1P

1C1P

Normas de seguridad	NF EN 61010 – Marcado UE – EN 1822: 1998 (Filtro HEPA H14 & ULPA U16) Calidad del aire en el recinto: Clase ISO 5 según la norma EN 14644-1	
Tensión/Frecuencia	110-230 V / 50-60 Hz	
Velocidad del aire en fachada	0,35 m/s	
Caudal de aire	320 m ³ /h	150 m ³ /h
Consumo de energía	55 W	35 W
Nivel de decibeles	59 dBA	49 dBA
Paneles y fachada	El acrílico de 10 mm de espesor está diseñado para proteger a los usuarios de los daños que pueden provocar los rayos UV y β (Beta) emitidos por isótopos radiactivos tales como: T (3H), 14C, 32P	
Estructura	Acero electro-galvanizado resistente a la corrosión recubierto de polímero termo-endurecedor anti-ácido	
Modulo de filtración	Polipropileno	

Filtración

Filtro de partículas (1P)	HEPA H14: Esta tecnología de filtración atrapa partículas superiores a 0,1 μm con una eficacia del 99,995 % según el método MPPS definido en EN 1822-1 ULPA U16: Esta tecnología de filtración atrapa partículas superiores a 0,1 μm con una eficacia del 99,99995 % según el método MPPS definido en EN 1822-1
Filtro de carbón (1C) (opcional)	Agregar un filtro en carbón activo a su puesto de trabajo ayuda a proteger sus muestras de COV. Filtro AS: para vapores orgánicos
Prefiltro de partículas	Protege los filtros de partículas del polvo del entorno del laboratorio (solo para la versión 1P)

Equipamientos

Superficies de trabajo	Inox 304 L / TRESPA® Top Lab ^{PLUS}
Iluminación interna	LED – IP 44 – 6000 K
	800 lux
Monitoring	Supervisión en tiempo real de los parámetros de seguridad
Seguimiento de las condiciones ambientales de manipulación	Contador de partículas
Anemómetro	Un anemómetro para vigilar la colmatación de los filtros de partículas
Orificios	Para la introducción de energías eléctricas y/o hidráulicas en el recinto – 2 por unidad
Iluminación de techo	Botón de luz ON/OFF

Opciones

Muebles soporte	Mueble con ruedas (Mobicap) o Mueble fijo (Benchcap)
Estantería	Estantería interna semi extraíble en metal (solo para Benchcap)
Molecode S	Aviso de defecto de filtración del filtro COV



El laboratorio de Investigación y Desarrollo de ERLAB

Sobre ERLAB

Desde 1968, **ERLAB** es el especialista, inventor y líder mundial de **cabinas de filtración autónomas de cero emisión no conectadas al laboratorio** para la manipulación de productos químicos con total seguridad.

1 La filtración ERLAB

Proporcionamos tecnologías para proteger al personal de laboratorio de la inhalación de productos químicos. Esto es posible gracias a las tecnologías de filtración que se perfeccionan continuamente en **nuestro departamento de Investigación y Desarrollo desde hace más de 50 años**. Es por ello que, en 2009, creamos el sello **ERLAB ABOVE** para la tecnología de filtración de demostrada eficacia.

2 La norma AFNOR NF X15-211: 2009

La tecnología de filtración ERLAB cumple con la **norma NF X15-211: 2009**, que es la más exigente de la industria en materia de filtración molecular, desarrollada por un comité de científicos independientes y fabricantes especializados.

Esta norma impone criterios de rendimiento relacionados con:

- La eficiencia de filtración
- La eficiencia de contención
- La velocidad de aire en fachada
- La documentación: **guía de productos retenidos**

3 El programa ESP

Con la compra de cada dispositivo, se incluye un conjunto de tres servicios diseñados para garantizar la seguridad.



eValiQuest Análisis de riesgos – Determinación de las necesidades de protección
Determinación de las necesidades ergonómicas



ValiPass Instalación certificada – Manipulación con total seguridad



ValiGuard Seguimiento permanente – Control preventivo y mantenimiento – Reconfiguración del dispositivo según las necesidades de protección – Evolución de las manipulaciones

4 La tecnología Flex

La combinación de tecnologías de filtración molecular y de partículas permite configurar un único dispositivo para cubrir las necesidades de protección de los laboratorios. Esta innovación del laboratorio de I+D de ERLAB ofrece una **flexibilidad, adaptabilidad y economía** sin precedentes. Un solo dispositivo puede ser reconfigurado con el tiempo y fácilmente reasignado a otras aplicaciones.

5 La tecnología Smart

La tecnología Smart es una forma **sencilla e innovadora** de comunicarse con mayor seguridad. Esta tecnología indica el nivel de protección del usuario mediante una señal luminosa y sonora. Las ventajas de la tecnología:

- 1 | **Impulsos luminosos:** La comunicación en tiempo real por **impulsos luminosos LED** advierte intuitivamente al usuario sobre el estado de funcionamiento del dispositivo.
- 2 | **La sencillez:** Una sola tecla de activación.
- 3 | **Sistema de detección:** El exclusivo sistema de detección controla continuamente el estado de rendimiento de la filtración.
- 4 | **Servicio incorporado:** Este servicio permite acceder directamente a las informaciones siguientes: **el estado, los ajustes y el historial** del dispositivo.

France
+33 (0) 2 32 09 55 80 | ventes@erlab.net

Germany
0800 330 47 31 | export.north@erlab.net

United States
+1 800-964-4434 | captairsales@erlab.com

United Kingdom
+44 (0) 1722 341 940 | export.north@erlab.net

China
+86 (0) 512 5781 4085 | sales.china@erlab.com.cn

Italy
+39 (0) 2 89 00 771 | export.south@erlab.net

Spain
+34 936 732 474 | export.south@erlab.net